

画像は「3833A784トレッドミルT674L」です。  
モデルによって外観や一部仕様が異なります。

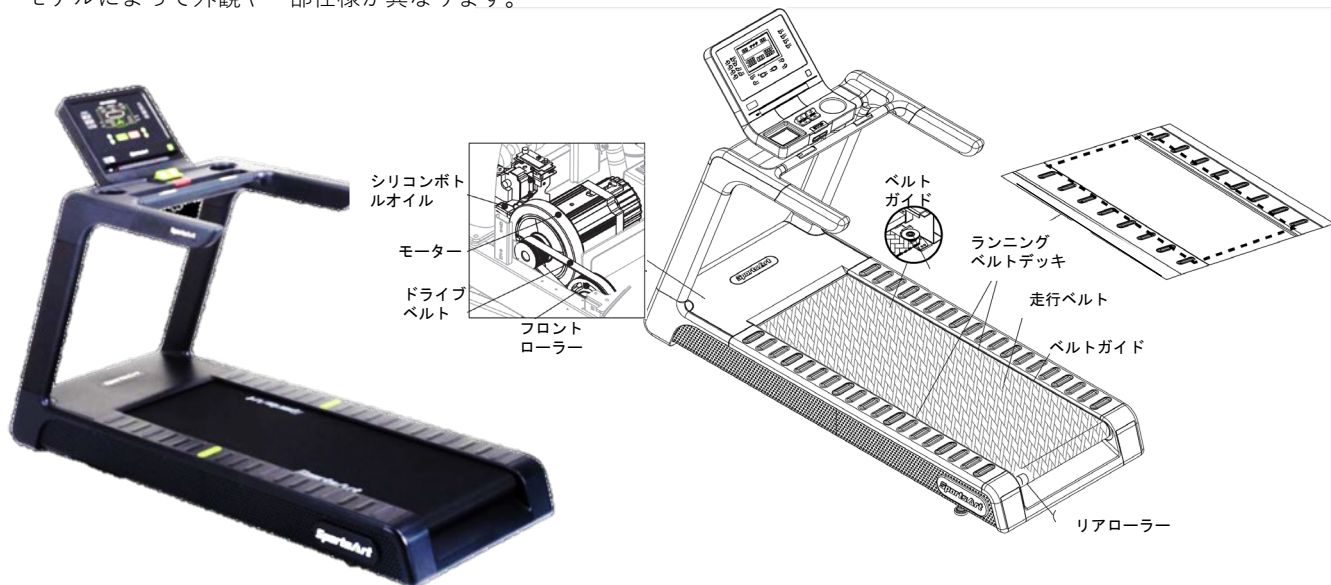

点検整備計画

	項目	毎日	毎週	毎月	3カ月	毎年	備考
1	外装	●					清掃
2	ねじ類	●					緩み、がたつきを確認し必要に応じて増し締め
3	動作確認	●					正常動作の確認
4	走行ベルト			●			定位置に収まっているか、摩耗はないか確認
5	ウォークデッキ				●		摩耗はないか確認
6	ベルトガイド				●		正常に回転しているか確認
7	リアローラー				●		正常に回転しているか確認
8	フロントローラー				●		正常に回転しているか確認
9	モーター				●		ゴミやホコリを除去
10	ドライブベルト					●	3年に一度交換（走行距離による）
11	シリコンオイルボトル					●	40000km毎に1回交換。

●毎日の作業

1. 中性洗剤と水の混合物で湿らせた、清潔で糸くずの出ないタオルを使用して外装の汚れを拭き取ります。
2. すべてのネジ類を点検します。必要に応じて増し締めします。
3. 毎日、正しく動作していることを確認します。

●毎週の作業

1. 水を含ませてよく絞った布を使用し、走行ベルトとデッキの間を拭いて余分な油分を取り除きます。

●毎月の作業

1. 走行ベルトの位置が正しいか確認します。ずれている場合、ベルト位置を調整します。
2. 摩耗具合を確認します。

●3カ月ごと

1. 走行デッキに割れや摩耗がないか調べます。必要に応じて走行ベルトを裏返します。
2. 走行ベルトガイドが正常に回転しているかどうかを調べます。
3. フロントローラーが正常に回転しているかどうかを調べます。
4. 後部ローラーが正常に回転しているかどうかを調べます。
5. モーターコンパートメントからほこりやごみを取り除きます。

●毎年

1. 走行ベルトの交換時期は20,000キロまたは2～3年で交換します。
2. 40,000kmごとにシリコンオイルボトルを交換します。

●注意

- ・ この製品の保守を行うときは、標準の安全上の注意事項に従ってください。
- ・ 電子部品は、製品の電源を切った後でも電荷を帯びることがあります。作業時は、安全のため、ユニットの電源を切ってください。
- ・ アルコール、アンモニア、またはその他の有害な化学物質を含むクリーナーは使用しないでください。
- ・ 製品に直接液体をスプレーしたりしないでください。